

Mode d'emploi



X-Premium

Système audiovisuel arrière professionnel haut de gamme pour automobile

Énoncés relatifs à la réglementation

Énoncé relatif à la réglementation de la FCC

Cet appareil est conforme aux exigences de la section 15 des règlements de la FCC. Le fonctionnement de cet appareil est assujéti à la condition qu'il ne cause pas de brouillage nuisible : 1) cet appareil ne doit pas causer de brouillage nuisible; 2) cet appareil doit accepter tout brouillage radioélectrique subi, même si le brouillage est susceptible d'en compromettre le fonctionnement.

Tout changement ou toute modification n'ayant pas été expressément approuvés par l'entité responsable de la conformité de l'appareil pourrait entraîner la révocation du droit de l'utilisateur à exploiter l'appareil.

REMARQUE : Cet équipement a été soumis à des essais qui ont permis de déterminer qu'il est conforme aux limites établies pour un appareil numérique de catégorie B, conformément à la section 15 des règlements de la FCC. Ces limites sont conçues pour fournir une protection raisonnable contre le brouillage nuisible dans une installation résidentielle. Cet équipement produit, utilise et peut émettre de l'énergie radiofréquence et, s'il n'est pas installé et exploité conformément aux instructions, peut causer du brouillage pouvant nuire aux communications radio. Cependant, il n'existe aucune garantie que du brouillage ne sera pas produit par une installation particulière.

Si cet équipement cause du brouillage nuisant à la réception des signaux de radio et de télévision (une situation qui peut être vérifiée en mettant l'équipement hors tension, puis en le remettant sous tension), on recommande à l'utilisateur de tenter d'éliminer le brouillage de l'une des façons suivantes :

- Changer l'orientation ou l'emplacement de l'antenne de réception
- Augmenter la distance séparant l'équipement du récepteur de radio ou de télévision
- Brancher l'équipement dans une prise de courant alimentée par un circuit différent de celui qui alimente la prise de courant dans laquelle le récepteur est connecté
- Consulter le concessionnaire ou un technicien en radio et télévision expérimenté pour obtenir de l'aide

L'appareil a fait l'objet d'une évaluation qui a permis de déterminer qu'il est conforme aux exigences générales en matière d'exposition aux radiofréquences. L'appareil peut être utilisé sans restriction dans des conditions d'exposition à un dispositif portable.

Codes d'identification FCC : Z3K-X10674011A

Z3K-X20674012A

Pour demeurer conforme aux lignes directrices de la FCC relatives à l'exposition aux radiofréquences, l'équipement doit être utilisé à une distance minimale de 20 cm entre le point d'émission et le corps de l'utilisateur. Seule l'antenne fournie doit être utilisée.

Mise en garde d'Industrie Canada

RSS-Gen Issue 5, avril 2018 et CNR-Gen, 5^e édition, avril 2018

- **Anglais :**

This device complies with Industry Canada licence-exempt RSS standard(s). Operation is subject to the following two conditions:

- (1) This device may not cause interference, and
- (2) This device must accept any interference, including interference that may cause undesired operation of the device.

- **Français :**

Le présent appareil est conforme aux CNR d'Industrie Canada applicables aux appareils radio exempts de licence. L'exploitation est autorisée aux deux conditions suivantes :

- (1) L'appareil ne doit pas produire de brouillage, et
- (2) L'utilisateur de l'appareil doit accepter tout brouillage radioélectrique subi, même si le brouillage est susceptible d'en compromettre le fonctionnement.

Énoncé de conformité aux normes de la CE

- 1) N'utiliser que les sources d'alimentation indiquées dans le mode d'emploi.
Modèles d'adaptateurs compatibles : TEKA024-1202000UK ou TEKA024-1202000EU, Fabricant : SHENZHEN TEKA TECHNOLOGY CO., LTD

2) AVERTISSEMENT :

Ne pas ingérer la pile, car elle présente un risque de brûlure chimique.

(La télécommande fournie avec) ce produit contient une pile bouton. Si elle est ingérée, la pile bouton peut causer de graves blessures internes en seulement deux heures et peut entraîner la mort.

Gardez les piles neuves et usées hors de la portée des enfants.

Si le compartiment de la pile ne se ferme pas solidement, cessez d'utiliser l'appareil et rangez-le hors de la portée des enfants.

Si vous pensez que quelqu'un a avalé une pile ou a introduit une pile n'importe où dans son corps, consultez immédiatement un médecin.

- 3)  Pour prévenir tout dommage auditif, n'écoutez pas l'appareil à volume élevé pendant de longues périodes.

DIRECTIVE RED

Cet appareil est conforme aux exigences de la Communauté européenne (2014/53/UE) concernant la limitation de l'exposition du public aux champs électromagnétiques par l'intermédiaire de mesures de protection de la santé.

GMS

Google, Android, Google Play, YouTube et d'autres marques sont des marques de commerce de Google LLC.

Énoncé de conformité aux normes DEEE



Le symbole apposé sur ce produit ou son emballage indique qu'il ne peut être mis au rebut comme une ordure ménagère ordinaire. Vous devez éliminer votre équipement inutilisé ou vos piles usées en les remettant à un service de collecte applicable en vue de leur recyclage. Pour plus de renseignements, veuillez communiquer avec le responsable de l'élimination des déchets de votre localité.

Consignes de sécurité

Lisez attentivement ce mode d'emploi et appliquez les consignes de sécurité ci-dessous avant de vous servir de l'appareil.

- Utilisez exclusivement le câble d'alimentation pour automobile et les accessoires fournis par le concessionnaire. L'utilisation d'accessoires non autorisés peut entraîner l'annulation de la garantie.
- N'installez pas l'appareil à proximité d'une source de chaleur comme un radiateur, une bouche d'air chaud, un poêle ou tout autre équipement (y compris un amplificateur) qui dégage de la chaleur.
- N'exposez pas cet appareil à l'eau, aux boissons ni à quelque type de liquides que ce soit.
- Ne laissez pas l'appareil tomber au sol et ne le soumettez pas à des forces excessives.
- Quand vous n'utilisez pas l'appareil, débranchez-le de sa source d'alimentation.
- La loi interdit de copier, de diffuser, de présenter en public ou de louer sans autorisation des documents protégés par des droits d'auteur.
- Ne nettoyez pas l'appareil à l'aide de substances à base d'alcool. Utilisez exclusivement un chiffon sec pour nettoyer l'appareil. Débranchez toujours l'appareil de sa source d'alimentation avant de le nettoyer.
- Confiez tout entretien de l'appareil à un centre de réparation autorisé. Ne tentez pas de le réparer vous-même. En pareil cas, vous vous exposeriez à un risque d'électrocution et provoqueriez l'annulation de la garantie de l'appareil.
- Conservez ce mode d'emploi dans un endroit pratique pour référence ultérieure.

REMARQUE SPÉCIALE CONCERNANT L'UTILISATION DE CET APPAREIL DANS UN VÉHICULE

- Nous déconseillons fortement au **conducteur** d'un véhicule d'utiliser cet appareil pendant qu'il est au volant.
- La plupart des pays, États et provinces ont adopté des lois qui interdisent ou restreignent sévèrement l'utilisation de cet appareil dans un véhicule en mouvement, si le **conducteur** peut en voir l'écran. Veuillez vous conformer à ces lois.
- Ne laissez pas l'appareil dans des endroits exposés à des températures extrêmement basses (environ -10 °C ou moins) ou élevées (environ 50 °C ou plus), par exemple dans l'habitacle ou dans le coffre d'un véhicule en plein été.
- Faites toujours démarrer le moteur avant de brancher le câble d'alimentation de l'appareil à partir du véhicule.
- Débranchez toujours le câble d'alimentation de l'appareil avant de couper le contact du moteur.

Table des matières

Définition du produit.....	8
Contenu de l'emballage	9
X-Premium (X1/X2).....	9
X-Premium (X1+X2).....	10
Spécifications détaillées	11
Liste des médias pris en charge	13
Format USB :	13
Format DVD :	13
Vue d'ensemble du produit	14
Lecteur	14
Support de montage	15
Télécommande	16
Vue d'ensemble des fonctions.....	16
Remplacement de la pile	16
Pour commencer.....	17
Installation du système X-Premium dans un véhicule.....	17
Connexion de base	20
Mise sous tension et hors tension	21
Mise sous tension	21
Mise hors tension.....	21
Établissement d'une connexion	22
Insertion d'un DVD.....	22
Connexion à une source HDMI.....	23
Insertion d'une clé USB	23
Connexion d'un casque d'écoute.....	23
Partage d'écran	24
Duplication d'écran à partir d'un téléphone intelligent	26
Utilisation du système X-Premium.....	29
Navigation à l'écran d'accueil.....	29
Réglage du volume	30
Réglage de la luminosité de l'écran	30
Lecture d'un média.....	30

Utilisation du lecteur de DVD (modèle X1 seulement).....	31
Utilisation du menu Media (médias).....	32
Accès aux applications	36
Configuration de paramètres du système	37
Configuration du lanceur	38

Définition du produit

X-Premium est la plus récente technologie de système audiovisuel arrière. Le système est conforme aux certifications de qualité ECE R21 et R17 qui vous assurent une expérience de divertissement sûre et sécuritaire.

L'appareil X-Premium est offert en deux modèles : X1 et X2. La principale différence entre ces deux modèles tient au fait que le X1 est doté d'un lecteur de DVD, alors que le X2 n'en a pas. Le X-Premium peut être utilisé sous la forme d'un appareil autonome ou d'une combinaison de deux appareils.

Pour plus de détails, reportez-vous au tableau ci-dessous.

Nom du modèle	X1	X2
Description des fonctions	<u>1. Entrées :</u>	<u>1. Entrées :</u>
	DVD (Disque)	S. O.
	Entrée HDMI	Entrée HDMI
	Média USB	Média USB
	Partage Wi-Fi (duplication d'écran)	Partage Wi-Fi (duplication d'écran)
	<u>2. Sorties :</u>	<u>2. Sorties :</u>
	Casque d'écoute IR	Casque d'écoute IR
	Prise pour casque audio	Prise pour casque audio
	Haut-parleur (max 1,5 W)	Haut-parleur (max 1,5 W)
	<u>3. Tablette ou PC</u>	<u>3. Tablette ou PC</u>
Combinaison d'appareils	X1+X1, X1+X2, X2+X2	

Remarque :

- ◆ *Veillez vous reporter au mode d'emploi selon le produit que vous avez acheté. Par exemple, pour une combinaison d'appareils, nous utilisons la configuration X1+X2.*

Contenu de l'emballage

L'emballage contient les articles indiqués ci-dessous. Si un article est manquant, veuillez communiquer avec votre concessionnaire local.

X-Premium (X1/X2)

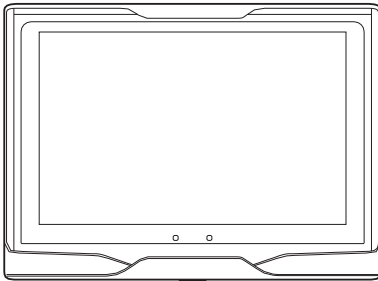

Lecteur

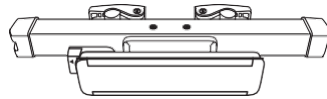

Support de montage

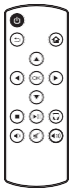

Télécommande

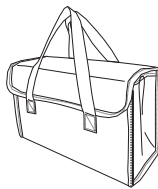

Sac de transport



Câble en T n° 1



Câble en T



Guide de démarrage rapide



Chargeur pour prise 12 V (allume-cigarette)



Verrou de câble Pour X1 seulement



Clé hexagonale en L

X-Premium (X1+X2)

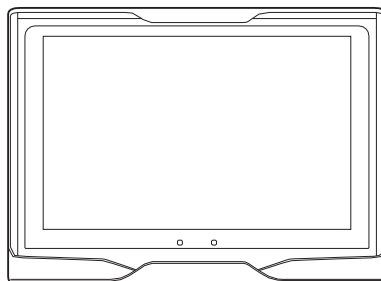
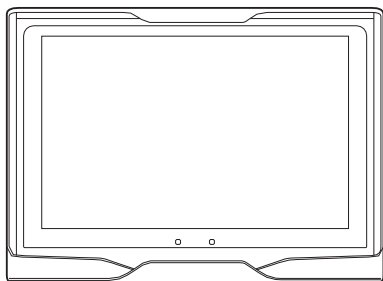

Lecteurs

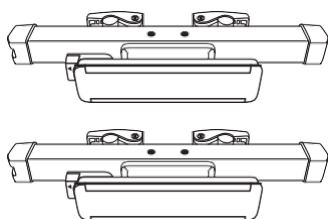

Supports de montage

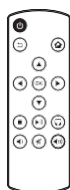

Télécommande

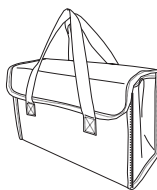

Sac de transport

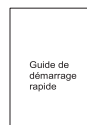

Guide de démarrage rapide



Câble en T
n° 1



Câble en T
n° 2



Câble en T
n° 3



Chargeur pour prise de 12 V (allume-cigare)



Verrou de câble



Clé hexagonale en L

Remarque :

- ◆ *L'aspect des produits peut différer légèrement des illustrations ci-dessus.*
- ◆ *La combinaison X1+X2 peut être remplacée par la combinaison X1+X1 ou X2+X2.*

Spécifications détaillées

Article		Description	
		X1	X2
Entretien en comité	Écran	Écran ACL couleur à matrice active de 10,1 po	Écran ACL couleur à matrice active de 10,1 po
	Rapport hauteur-largeur	16:9	16:9
	Définition	1 280 x 800	1 280 x 800
	Luminance	200 nit (valeur type)	200 nit (valeur type)
DVD	Disques pris en charge	DVD, DVD-R, DVD+R, DVD-RW, DVD+RW, DVD-R DL, DVD-RW DL, VCD2.0, SVCD, CD, CD-R, CD+R, CD-RW, CD+RW	S. O.
	Formats pris en charge	Navigation vidéo DVD ver. 1.0, VCD ver. 1.0/2.0, SVCD, D-DA, données (MP3, JPEG, MPEG 1/2)	S. O.
USB	Version	USB 2.0 (lecture de média)	USB 2.0 (lecture de média)
	Systèmes de fichiers	FAT, FAT16, FAT32	FAT, FAT16, FAT32
	Recharge	5 V/2 A	5V/2 A
Entrée HDMI		HDMI type A : HDMI 1.4	HDMI type A : HDMI 1.4
Haut-parleur	Puissance de sortie maximale	<ul style="list-style-type: none"> • 2 W (maximum) • 1,5 W (type) 	<ul style="list-style-type: none"> • 2 W (maximum) • 1,5 W (type)
Prise en charge des touches de la télécommande (télécommande à 14 touches)		Format NEC	Format NEC
Tension de fonctionnement		12 V (chargeur pour auto ou fiche c.c.)	12 V (chargeur pour auto ou fiche c.c.)
Températures de fonctionnement		-5 °C à 50 °C	-5 °C à 50 °C

Élément	Description	
	X1	X2
Températures de fonctionnement	-5 °C à 50 °C Dans cette plage de températures, l'appareil est fonctionnel, mais ne respecte pas nécessairement toutes les spécifications (tout écart doit être récupérable)	-5 °C à 50 °C Dans cette plage de températures, l'appareil est fonctionnel, mais ne respecte pas nécessairement toutes les spécifications (tout écart doit être récupérable)
Température d'entreposage	-20 °C à 60 °C	-20 °C à 60 °C
Dimensions du boîtier	267 mm x 195 mm x 32 mm	267 mm x 195 mm x 32 mm
Poids de l'appareil	1,750 kg	1,750 kg

Liste des médias pris en charge

Formats USB :

Vidéo

Format	Prise en charge
• FLV	• H.263
• MP4	• H.264
	• FLV
	• MPEG1/2/4

Musique

Prise en charge
• MP3

Photo

Prise en charge
• JPEG
• BMP

Formats DVD :

Prise en charge
• MPEG : MPEG-1 (ISO/IEC 11172-2)
• MPEG-2 (ISO/IEC 13818-2)
• MPEG-4 ASP (Xvid/DIVX)
• VOB (DVD) : 720 x 480i, 720 x 576i, 720 x 480p et 720 x 576p
• DVD – Musique : CD/MP3
• DVD – Photo : JPEG

Remarque :

- ♦ *Le lecteur DVD prend en charge la navigation vidéo DVD ver. 1.0, VCD ver. 1.0/2.0, SVCD, D-DA et les données (MP3, JPEG et MPEG 1/2).*

Vue d'ensemble du produit

Lecteur

X1 – Panneau avant

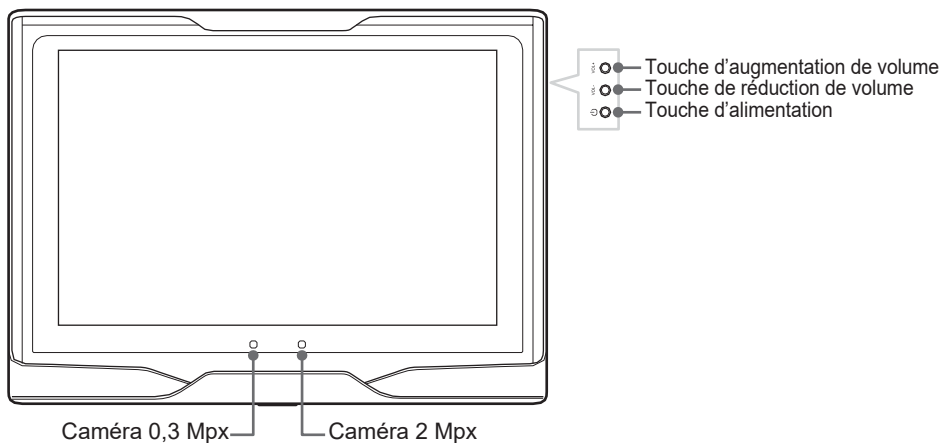

X2 – Panneau avant

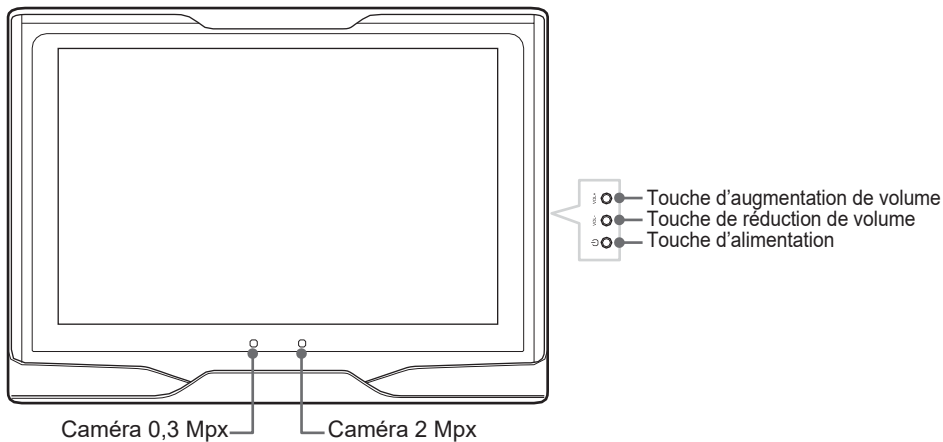

X1 – Panneau arrière

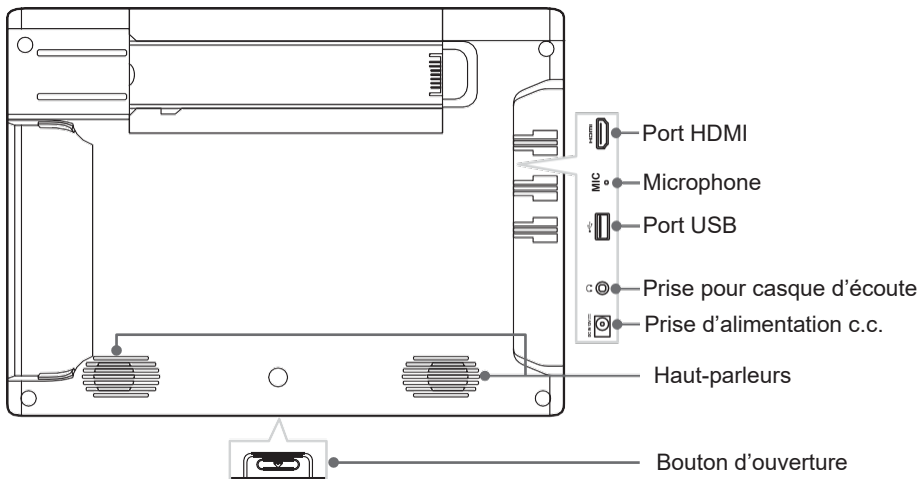

X2 – Panneau arrière

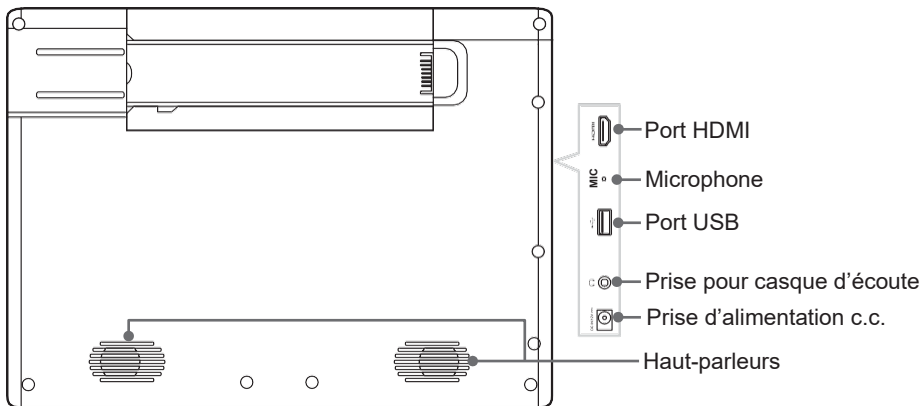

Support de montage

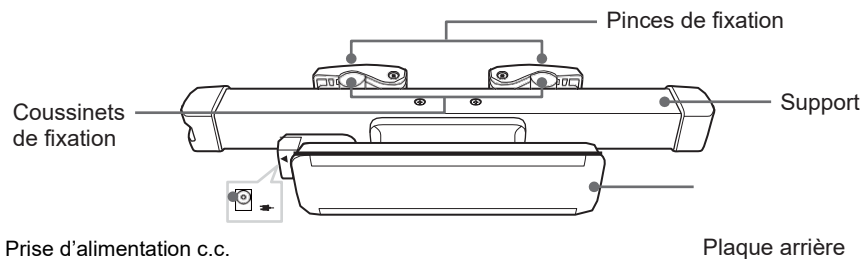

Télécommande

Vue d'ensemble des fonctions

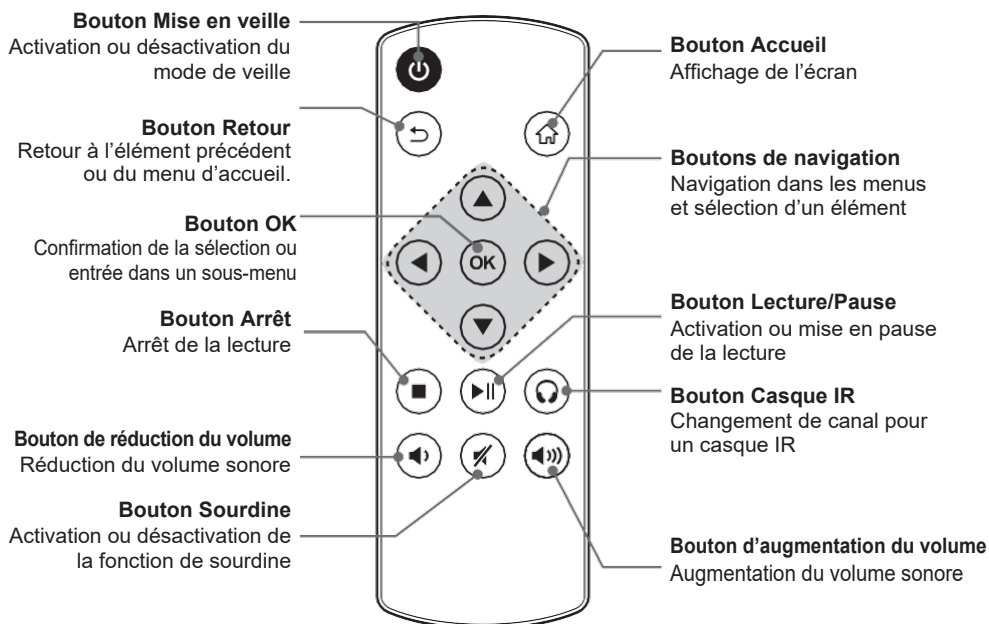

Remplacement de la pile

- 1 Appuyez fermement sur le verrou et tirez le support de pile vers l'extérieur.
- 2 Retirez la pile usée et insérez une nouvelle pile bouton au lithium (CR2025) dans le support de pile, avec la face positive (+) vers le haut.
- 3 Rentrez le support de pile dans la fente du boîtier de la télécommande.

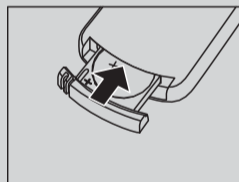
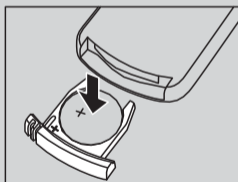
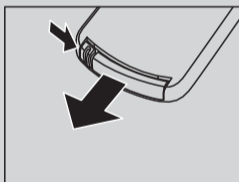

Remarque :

- ◆ Retirez la pile de la télécommande lorsqu'elle n'est pas utilisée pendant une longue période pour prévenir toute fuite provenant de la pile.

Pour commencer

Installation du système X-Premium dans un véhicule

Cet appareil est spécifiquement conçu pour être installé derrière le siège du conducteur ou du passager avant.

- 1 Retirez le ou les appuie-tête et passez soigneusement le ou les câbles.

Pour X1 ou X2

Passez le câble en T dans l'orifice du tube du siège.

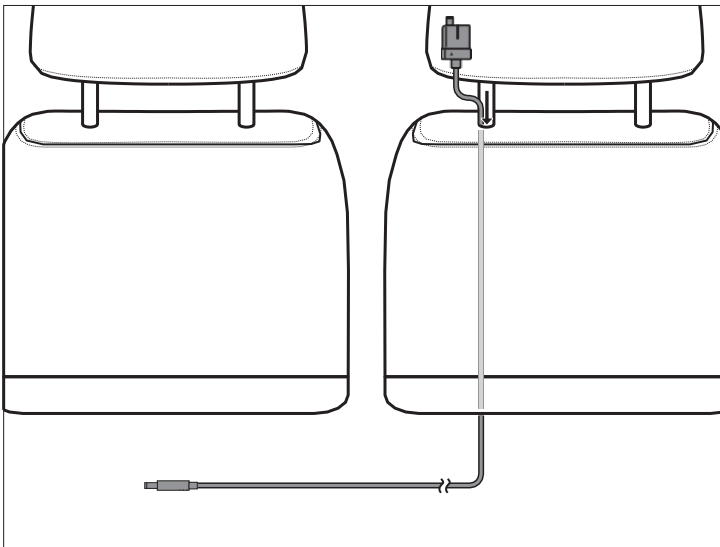

Pour X1+X2

Passez les câbles en T n° 2 et n° 3 dans les orifices des tubes des sièges, de chaque côté. Au bas des sièges, branchez ensuite les extrémités des câbles en T n° 2 et n° 3 dans les connecteurs du câble en T n° 1.

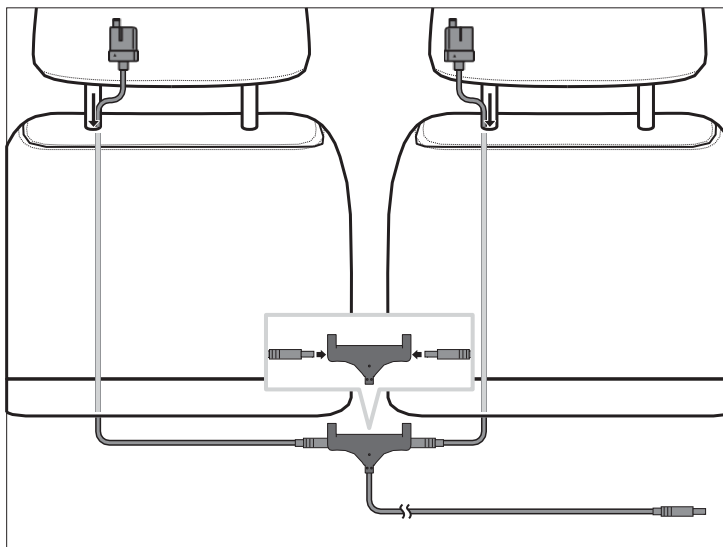

2 Reposez le ou les appuie-tête.

3 Retirez les vis pour ouvrir les deux pinces de fixation sur le support de montage.

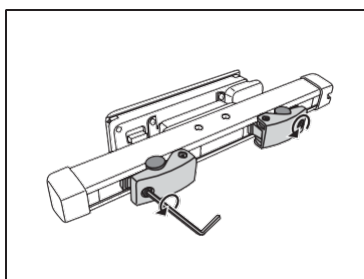

- 4** Positionnez le support de montage sur les tiges de l'appuie-tête. Serrez les vis des deux pinces de fixation afin d'arrimer fermement le support de montage aux tiges de l'appuie-tête.

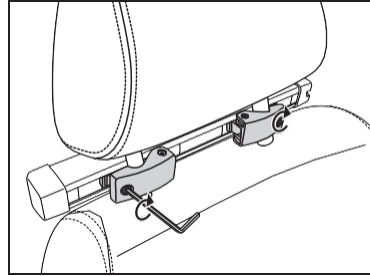
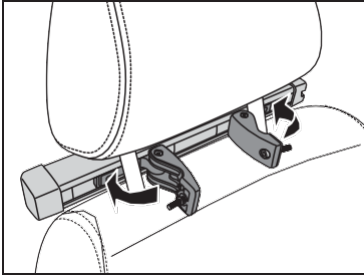

- 5** Branchez le câble AV/alimentation au lecteur (l'autre extrémité du câble est branchée sur une prise de 12 V du véhicule), comme montré dans l'illustration ci-dessous.

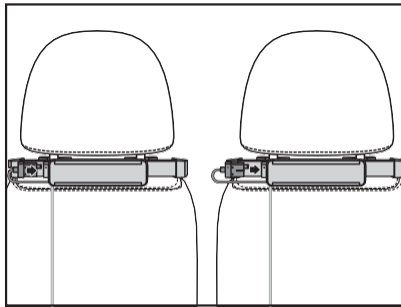

- 6** Insérez la glissière de montage du lecteur sur la plaque arrière du support de montage et faites glisser le lecteur jusqu'à ce qu'un déclic vous indique qu'il est verrouillé en place.

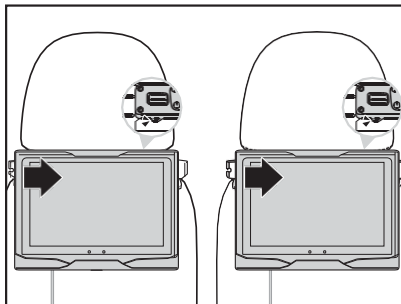

7 Réglez le lecteur à l'angle de visionnement désiré.

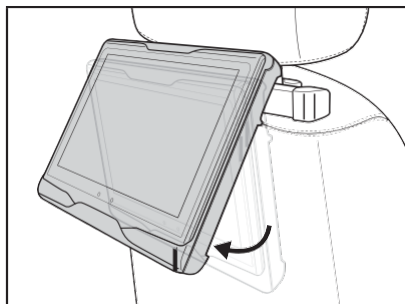

Remarque :

- ◆ *Pour retirer le lecteur du support de montage, tirez et retenez le levier de déverrouillage vers le haut, puis faites glisser le lecteur hors de son logement sur la plaque pour le libérer.*

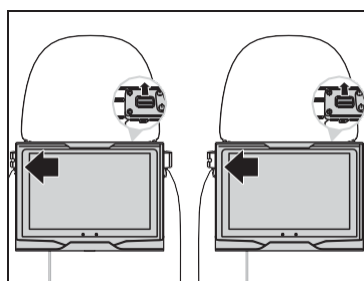

Connexion de base

Reportez-vous à l'illustration ci-dessous pour connaître la méthode de connexion appropriée.

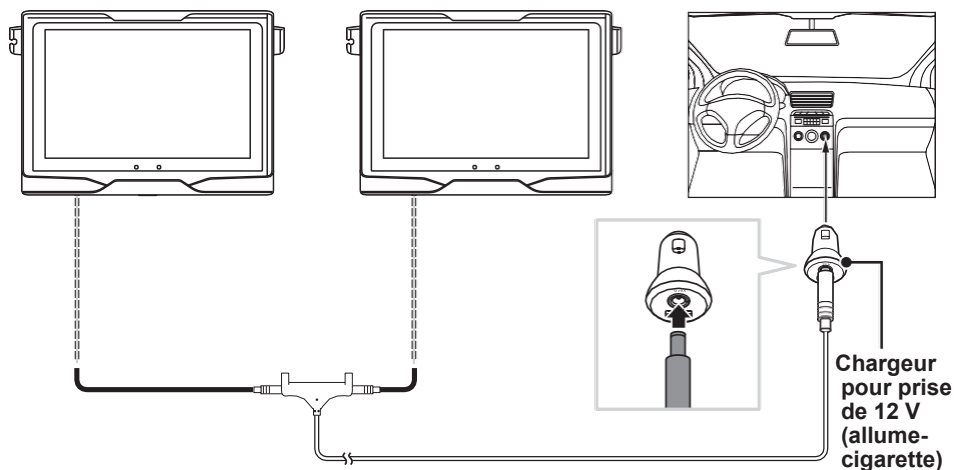

Mise sous tension et hors tension

Assurez-vous que le chargeur est correctement branché sur une prise de 12 V (prise d'allume-cigarette) de votre véhicule.

Mise sous tension

Appuyez sur la touche  du lecteur pour le mettre sous tension.

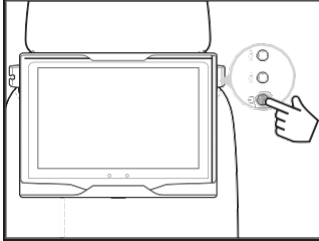

Remarque :

- ◆ Appuyez sur la touche  de la télécommande pour mettre l'appareil en veille ou lui faire quitter le mode de veille.

Mise hors tension

Appuyez sur la touche  située sur le côté de l'appareil et gardez-la enfoncée pendant au moins deux secondes pour éteindre l'appareil.

- 1 Appuyez sur la touche  de l'appareil et gardez-la enfoncée pendant au moins deux secondes, jusqu'à ce que les options d'alimentation s'affichent.
- 2 Sélectionnez l'option **Power off** (mise hors tension).

Le lecteur s'éteindra.

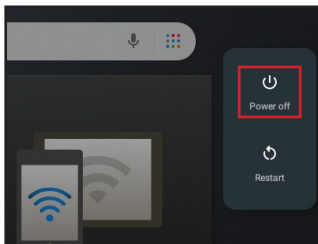

Remarque :

- ◆ Pour remettre le lecteur en marche, sélectionnez l'option **Restart** (redémarrer).

Établissement d'une connexion

Cette section vous explique comment insérer un DVD dans le lecteur et relier votre appareil X-Premium à un appareil externe.

Remarque :

- ♦ *Ne retirez pas une clé USB et ne débranchez pas une connexion par câble pendant la lecture d'un fichier.*

Insertion d'un DVD

- 1 Appuyez sur le bouton **Open** (ouvrir) du lecteur et ouvrez délicatement le couvercle du compartiment pour disque.

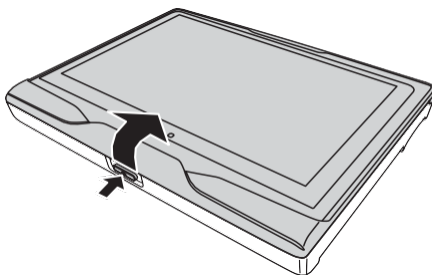

- 2 Placez le disque dans le compartiment, avec l'étiquette sur le dessus. Assurez-vous que le disque est complètement logé dans la dépression.

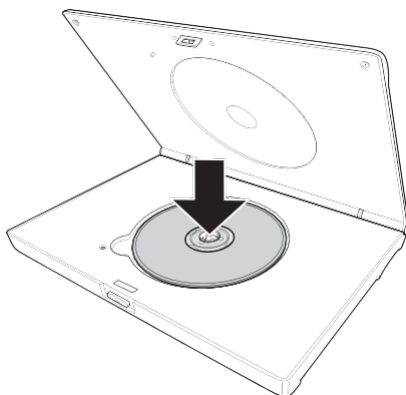

- 3 Refermez le compartiment pour disque en appuyant légèrement sur le couvercle, jusqu'à ce qu'un déclic vous indique qu'il est verrouillé.

Connexion à une source HDMI

Vous pouvez utiliser le lecteur X-Premium pour visionner ou écouter vos contenus multimédias (vidéos, photos ou musique) à partir d'un appareil portable (téléphone intelligent ou tablette).

- 1 Branchez une extrémité du câble HDMI au port HDMI du lecteur.
- 2 Branchez l'autre extrémité du câble HDMI au port HDMI de l'appareil portable.

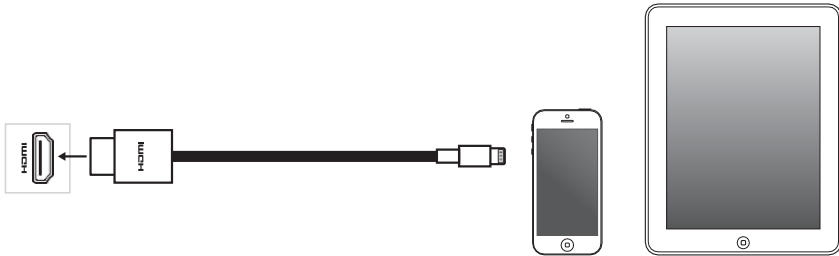

Insertion d'une clé USB

Vous pouvez aussi utiliser le lecteur X-Premium pour visionner ou écouter des fichiers enregistrés sur une clé USB. Il vous suffit de brancher la clé USB dans le port USB du lecteur.

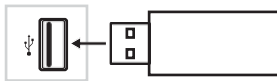

Remarque :

- ◆ Pour copier vos fichiers multimédias favoris sur une clé USB, branchez la clé sur le port USB de votre ordinateur, puis transférez les fichiers dans le répertoire racine de la clé USB.

Connexion d'un casque d'écoute

Le lecteur X-Premium est doté de haut-parleurs intégrés. Vous pouvez toutefois utiliser un casque pour l'écoute individuelle de vos documents. Pour utiliser un casque d'écoute avec câble de connexion, branchez la fiche du câble du casque dans la prise pour casque du lecteur.



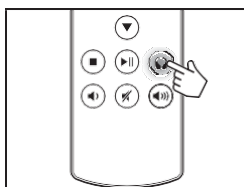

L'émetteur infrarouge (IR) intégré du lecteur vous permet également d'utiliser un casque sans fil IR. Une fois le casque IR raccordé au lecteur, vous pouvez sélectionner le canal IR A ou B en appuyant sur la touche  de la télécommande.

Appuyez sur le bouton  à répétition pour alterner entre les canaux pour casque d'écoute IR.



Remarque :

- ◆ *Lorsqu'un casque d'écoute filaire est connecté, les haut-parleurs du lecteur X-Premium sont mis en sourdine.*
- ◆ *Lorsqu'un casque d'écoute à infrarouges (IR) est connecté, les haut-parleurs du lecteur X-Premium demeurent activés. Pour régler le volume des haut-parleurs, faites ce qui suit :
B Pour régler le volume, appuyez sur les touches **VOL-** ou **VOL+** de l'appareil ou sur les boutons de volume ( et ) de la télécommande. Pour mettre les haut-parleurs en sourdine, appuyez sur le bouton  de la télécommande.*
- ◆ *Pour prévenir tout dommage auditif, on recommande fortement de régler le volume au niveau minimum avant de brancher un casque d'écoute au lecteur.*

Partage d'écran

Cette fonction vous permet de configurer les deux lecteurs pour présenter simultanément le même contenu média.

- 1 Sur le lecteur récepteur, tapez sur le bouton **Receiver** (récepteur) à l'écran de menu **Home screen** (écran d'accueil) > **Mirror** (partage).

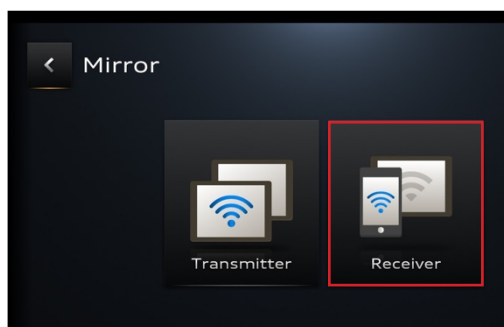

2 Tapez ensuite sur le bouton **Listen** (écoute).



Le message « *Waiting for connection invitation from other devices.* » (en attente d'une invitation de connexion d'un autre appareil) s'affiche à l'écran du lecteur récepteur.

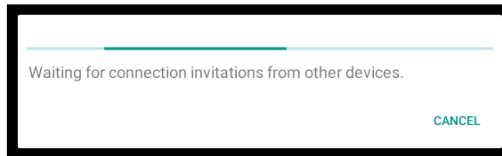

3 Sur le lecteur émetteur, tapez sur le nom du lecteur récepteur (par exemple, **Android_30b0**) affiché à l'écran de menu **Home screen** (écran d'accueil) > **Mirror** (partage) > **Transmitter** (émetteur) > **Screen Output** (sortie d'écran).

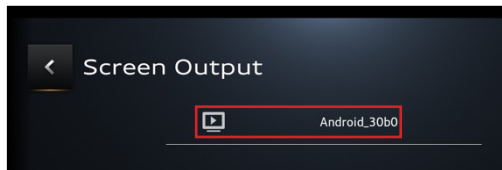

4 Tapez sur le bouton **CONNECT** (connecter) pour confirmer le partage d'écran.

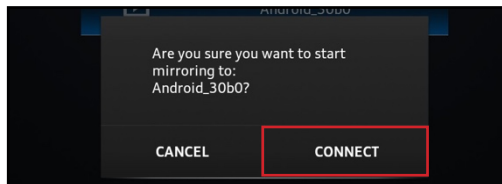

5 Sur le lecteur récepteur, tapez sur le bouton **ACCEPT** (accepter) pour confirmer la demande de partage d'écran.



Les deux lecteurs affichent alors le même écran.

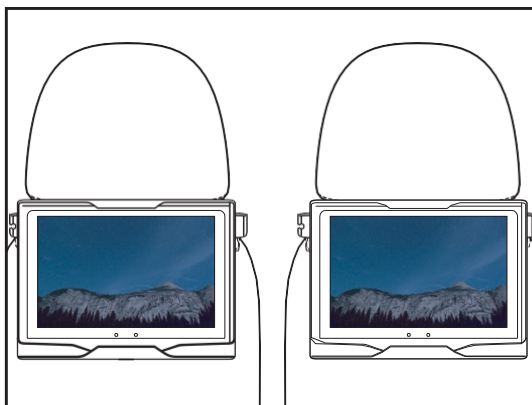

- 6 Pour mettre fin au partage d'écran, tapez sur le bouton **DISCONNECT** (déconnecter) affiché à l'écran de menu **Home screen** (écran d'accueil) > **Mirror** (partage) > **Transmitter** (émetteur) > **Screen Output** (sortie d'écran).

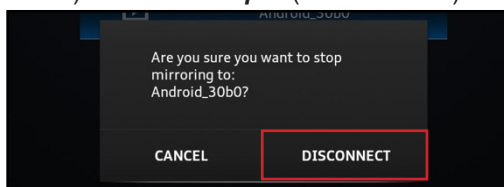

Duplication d'écran à partir d'un téléphone intelligent

Cette fonction vous permet de partager sans fil le contenu affiché sur votre appareil portable Android (p. ex., téléphone intelligent ou tablette) sur votre lecteur X-Premium.

- 1 Connectez votre appareil portable au réseau Wi-Fi.
- 2 Connectez votre lecteur au même réseau Wi-Fi.
- 3 Sur le lecteur, tapez sur le bouton **Receiver** (récepteur) à l'écran de menu **Home screen** (écran d'accueil) > **Mirror** (partage).

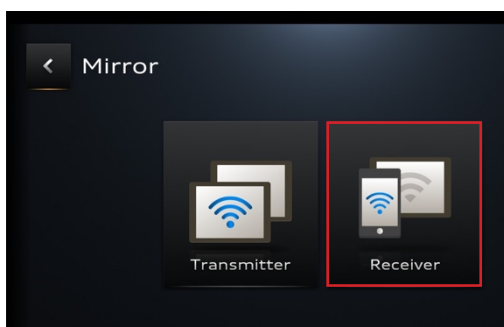

4 Tapez ensuite sur le bouton **Listen** (écoute).



Le message « *Waiting for connection invitation from other devices.* » (en attente d'une invitation de connexion d'un autre appareil) s'affiche à l'écran du lecteur.

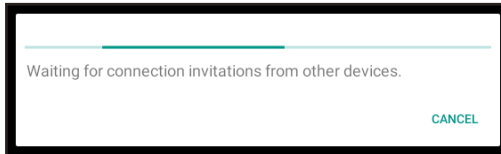

5 Sur votre appareil, activez la fonction de diffusion (cast). Tapez ensuite sur le nom du lecteur.

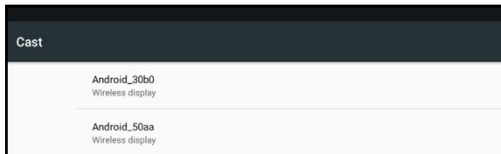

6 À l'écran du lecteur, tapez sur le bouton **ACCEPT** (accepter) pour confirmer la demande de partage.



Une fois la connexion établie, le contenu affiché sur votre téléphone intelligent sera partagé à l'écran du lecteur.

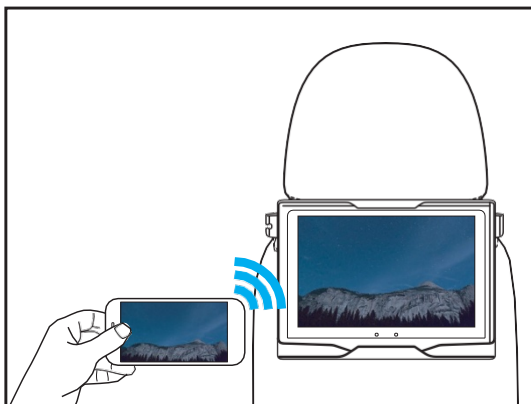

Remarque :

- ◆ *La fonction de partage d'écran n'est pas prise en charge par les appareils iOS.*
- ◆ *La fonction de diffusion (cast) disponible peut varier selon l'interface utilisateur de l'appareil mobile.*

7 Pour mettre fin au partage d'écran, sur votre appareil mobile, tapez sur le lecteur, puis sur le bouton **DISCONNECT** (déconnecter).

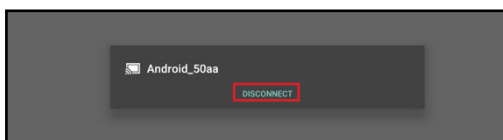

Utilisation du système X-Premium

Navigation à l'écran d'accueil

Quand vous mettez le lecteur X-Premium sous tension, l'écran d'accueil s'affiche. Les raccourcis présentés à l'écran d'accueil varient légèrement selon le modèle.

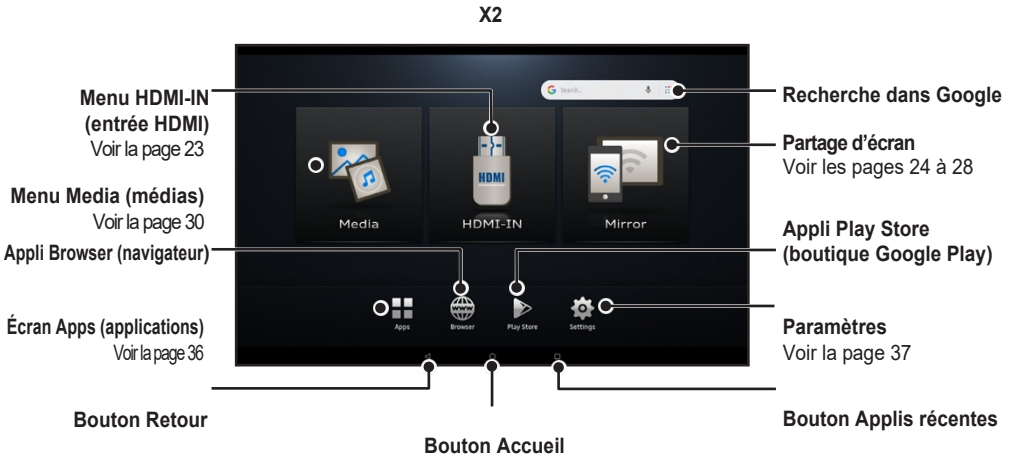
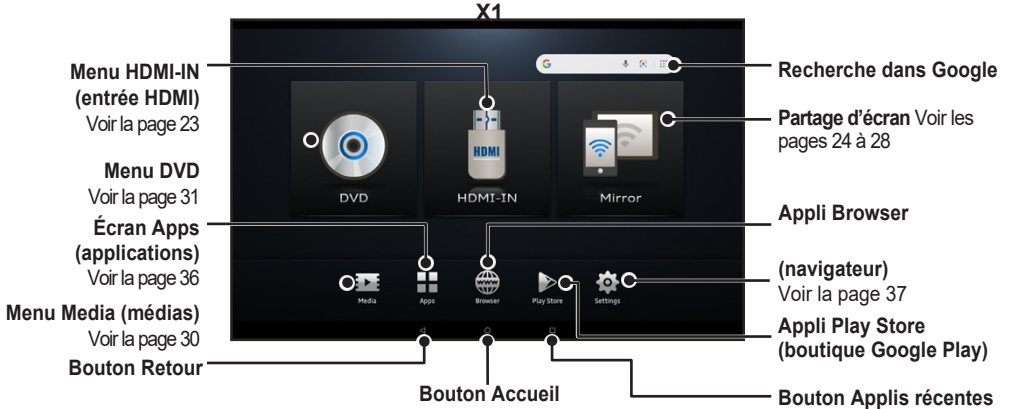

Remarque :

- ◆ Tapez sur les icônes suivantes de la page d'accueil pour exécuter les fonctions indiquées :
 - ◀ : Retour à l'écran précédent.
 - ○ : Retour à l'écran d'accueil
 - □ : Visualisation et commande des applis ouvertes récemment
- ◆ Utilisez l'appli **Browser** (navigateur) pour visiter des pages Web.

- ◆ *Utilisez l'appli **Play Store** (boutique Google Play) pour rechercher et télécharger des applications dans le lecteur.*
- ◆ *Si l'écran d'accueil ne s'affiche pas par défaut lorsque vous mettez le lecteur sous tension, reportez-vous à la page 38.*



- ◆ Lorsque vous devez entrer des données, le clavier virtuel s'affiche automatiquement à l'écran.

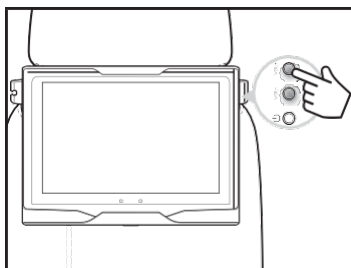

Réglage du volume

Faites ce qui suit pour régler le volume :



- Appuyez sur la touche  de la télécommande ou sur la touche **VOL-** du lecteur pour réduire le volume.
- Appuyez sur la touche  de la télécommande ou sur la touche **VOL+** du lecteur pour augmenter le volume.

Réglage de la luminosité de l'écran

Faites ce qui suit pour régler la luminosité de l'écran :

- 1 Balayez l'écran de haut en bas pour afficher le menu des réglages rapides d'Android.

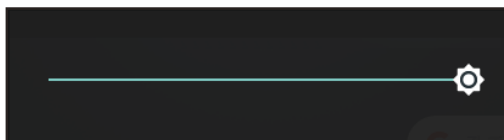

- 2 Faites glisser le curseur vers la gauche pour réduire la luminosité de l'écran, et vers la droite pour l'augmenter.

Lecture d'un média

Le lecteur X-Premium vous permet de lire des fichiers multimédias de diverses sources : DVD (modèle X1 seulement), appareils HDMI ou USB, Internet ou directement à partir d'un appareil à distance, à l'aide de la fonction de partage d'écran.

Utilisation du lecteur de DVD (modèle X1 seulement)

Faites ce qui suit pour lire du contenu enregistré sur un DVD :



- 1 Insérer le DVD dans le lecteur. Voir la page 22.
- 2 Tapez sur le bouton **DVD** à l'écran d'accueil. La lecture du DVD commence automatiquement.
- 3 Pendant la lecture, tapez n'importe où sur l'écran pour afficher et utiliser les commandes de lecture :

Remarque :

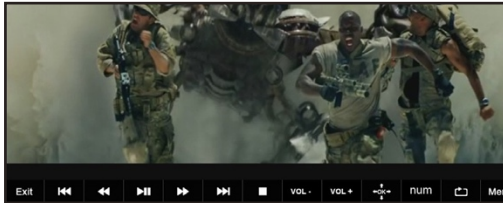

- ◆ *Balayez l'écran vers la gauche pour accéder à des commandes de lecture supplémentaires.*
- ◆ *Pour masquer la barre de commande de lecture, tapez sur l'écran ou attendez qu'elle se masque automatiquement après un certain temps.*
- ◆ *Balayez l'écran vers le haut pour augmenter la luminosité de l'affichage; balayez vers l'écran vers le bas pour réduire la luminosité.*

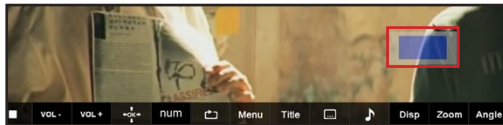

- **Exit** (sortie) : éteint le lecteur de DVD et affiche l'écran d'accueil.
- **⏮** : revient au début du chapitre ou de la plage
- **⏪** : lance le défilement rapide vers l'arrière ou annule la vue en gros plan (zoom) sur l'image. Pour le défilement rapide vers l'arrière, tapez plusieurs fois sur l'icône pour choisir la vitesse de défilement : 2 fois, 4 fois, 8 fois, 16 fois ou 32 fois la vitesse de défilement normale. Tapez sur l'icône **⏩** pour rétablir la lecture normale.
- **⏸** : met la lecture en pause ou lance la lecture du contenu du disque
- **⏭** : lance le défilement rapide vers l'avant ou active la vue en gros plan sur l'image. Pour le défilement rapide vers l'avant, tapez plusieurs fois sur l'icône pour choisir la vitesse de défilement : 2 fois, 4 fois, 8 fois, 16 fois ou 32 fois la vitesse de défilement normale. Tapez sur l'icône **⏸** pour rétablir la lecture normale.
- **⏩** : saute au début du chapitre suivant ou de la plage suivante
- **■** : arrête la lecture du disque
- **VOL-** : réduit le volume
- **VOL+** : augmente le volume
- **⬅** : tapez sur les flèches pour vous déplacer vers la gauche, la droite, le haut ou le bas sur une image en gros plan. Tapez sur **OK** pour confirmer.
- **Num** : entrez un numéro de **0** à **9**. Tapez sur **OK** pour confirmer.

-  : active le mode de lecture répétée. Tapez à répétition sur l'icône pour sélectionner successivement les options suivantes :
 - Pour un DVD : **CHAPTER** (chapitre), **TITLE** (titre) ou **ALL** (tous).
 - Pour un CD ou un VCD : **TRACK** (piste) ou **ALL** (toutes).
 - Pour des fichiers MP3 : **SHUFFLE** (lecture aléatoire), **SINGLE** (simple), **ONE** (unique) ou **FOLDER** (répertoire)
- **Menu** : affiche le menu racine du DVD ou le menu de commande de lecture du VCD
- **Title** (sous-titres) : sélectionne une langue de sous-titrage programmée sur le DVD (si des sous-titres sont offerts).
-  : sélectionne l'une des plages audio enregistrées sur le DVD (si le disque contient plus d'une plage) ou sélectionne le mode de sortie audio pour un CD.
- **Disp** (affichage) : affiche la durée de lecture et les données d'état
- **Zoom** (gros plan) : active ou annule la vue en gros plan sur l'image à l'écran. Tapez à répétition sur l'icône pour sélectionner successivement les options suivantes :
 - Pour un DVD ou un VCD : 2 fois, 3 fois, 4 fois, 1/2 fois, 1/3 fois, 1/4 fois ou taille normale. La zone affichée en gros plan est indiquée sous la forme d'un rectangle bleu dans le coin inférieur droit de l'écran.





- Pour un fichier JPEG : tapez sur **Zoom** (gros plan), puis sur l'icône  ou l'icône  pour activer ou désactiver, respectivement, la vue en gros plan. Tapez sur l'icône  pour naviguer dans la zone en gros plan.
- **Angle** : règle l'angle de visionnement (si cette fonction est offerte).

Utilisation du menu Media (médias)

Faites ce qui suit pour lire un contenu média à partir de la mémoire interne du lecteur ou d'un dispositif de stockage connecté à l'appareil :

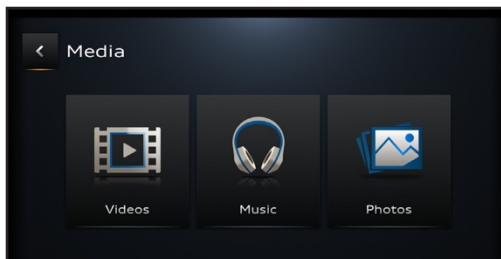
- 1 À l'écran d'accueil, tapez sur le bouton **Media** (médias).
- 2 Tapez ensuite sur votre média de préférence : **Videos** (vidéos), **Music** (musique) ou **Photos**.



- 3 Tapez sur l'icône  pour revenir à l'écran précédent.

Visionnement de vidéos

Faites ce qui suit pour visionner des vidéos :

- 1 Dans le menu Videos (vidéos), balayez l'écran vers la gauche pour sélectionner votre vidéo préférée. Tapez ensuite sur la vidéo pour la visionner.

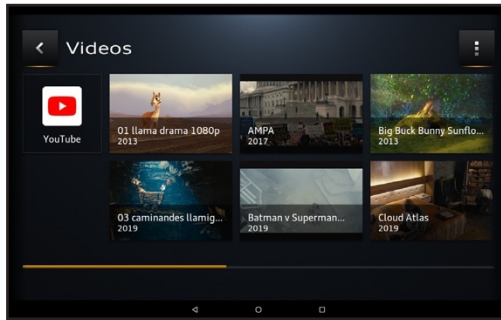



La lecture de la vidéo commence automatiquement.

Remarque :

- ◆ Tapez sur **YouTube** pour visionner des vidéos à partir de YouTube.
- ◆ Tapez sur l'icône  afin d'afficher le centre d'assistance et ajouter ou supprimer des raccourcis pour applications.

- 2 Pendant la lecture, tapez n'importe où sur l'écran pour afficher et utiliser les commandes de lecture :

Remarque :

- ◆ Balayez l'écran vers le bas pour afficher la barre de réglage du volume, puis réglez le volume au niveau voulu.
- ◆ Pour masquer la barre de commande de lecture, tapez sur l'écran ou attendez qu'elle se masque automatiquement après un certain temps.
-  : met la lecture en pause
-  : lance la lecture
-  : ferme la fenêtre de lecture

Écoute de musique

Faites ce qui suit pour écouter de la musique :

- 1 Dans le menu Music (musique), tapez sur l'une des commandes suivantes pour sélectionner une page :
 - **Music** (musique) : recherche de la musique par **Artists** (artiste), **Albums** (album), **Songs** (pièce), **Playlist** (liste de lecture), ou passe à l'option **Now Playing** (lecture en cours).
 - **Shuffle play** (lecture aléatoire) : lit toutes les pages en ordre aléatoire
 - **Albums** : affiche et lit les pages par album

- **Genres** : affiche et lit les plages par genre
- **Artists** (artiste) : affiche et lit les pièces par artiste
- **Tracks** (plages) : affiche toutes les plages

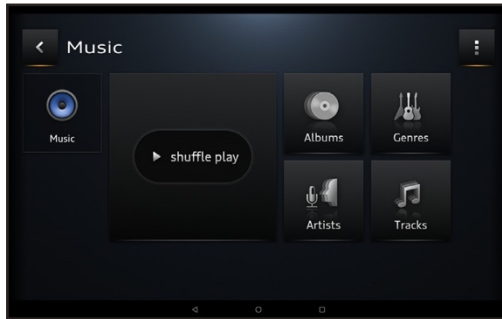















Après avoir sélectionné une plage, tapez sur celle-ci pour en lancer la lecture.

Remarque :

- ♦ Tapez sur l'icône  afin d'afficher le centre d'assistance et ajouter ou supprimer des raccourcis pour applications.

2 Pendant la lecture, tapez n'importe où sur l'écran pour afficher et utiliser les commandes de lecture :

Remarque :

- ♦ Balayez l'écran vers le bas pour afficher la barre de réglage du volume, puis réglez le volume au niveau voulu.
- ♦ Pour masquer la barre de commande de lecture, tapez sur l'écran ou attendez qu'elle se masque automatiquement après un certain temps.
-  : règle le volume
-  : saute à la plage précédente
-  : met la lecture en pause. Tapez sur l'icône  pour relancer la lecture.
-  : saute à la plage suivante
-  : active le mode de lecture répétée. Tapez à plusieurs reprises pour passer successivement de l'option de répétition de toutes les pistes  à l'option de répétition de la piste en cours , puis à l'option d'annulation de la répétition .
-  : lecture aléatoire. Tapez à répétition sur l'icône pour activer l'option de lecture aléatoire  ou la désactiver .
-  : active l'égalisateur et permet d'en régler les paramètres
-  : ferme la fenêtre de lecture

Remarque :

- ◆ Vous pouvez aussi commander la lecture de la musique dans le menu des réglages rapides d'Android. Balayez l'écran de haut en bas pour accéder directement aux commandes ou tapez sur la plage pour afficher le menu de lecture en cours.

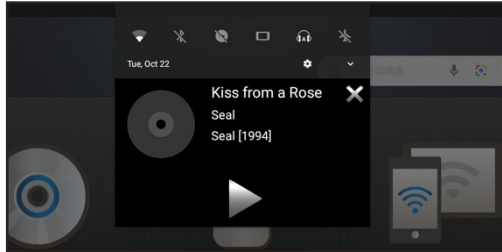
**Visionnement de photos**

Faites ce qui suit pour visionner des photos :

- 1 Dans le menu Photos, sélectionnez l'album ou la photo que vous souhaitez visionner.

**Remarque :**

- ◆ Tapez sur l'icône  afin d'afficher le centre d'assistance et ajouter ou supprimer des raccourcis pour applications.



Accès aux applications

L'écran Apps (applications) présente la liste complète des applications installées sur le lecteur et permet d'accéder à celles-ci. Faites ce qui suit pour afficher l'écran Apps (applications) :

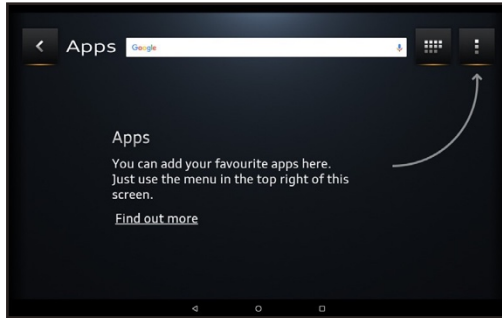
1 À l'écran d'accueil, tapez sur le bouton **Apps** (applications).





2 Effectuez l'une des actions suivantes :

-  : lancez une recherche dans Google.
-  : tapez sur cette icône pour afficher la liste d'applications.

Balayez l'écran vers la gauche ou la droite pour accéder à d'autres applications.

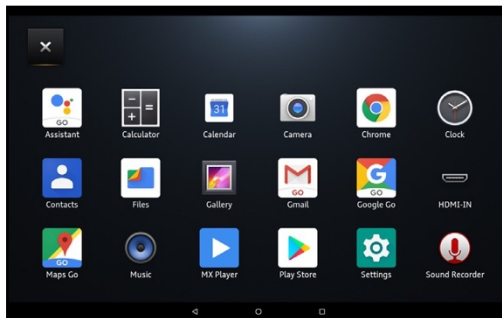
- Tapez sur une application pour l'ouvrir.
- Tapez sur l'icône  pour fermer l'écran des applications.



-  : tapez sur cette icône afin d'afficher le centre d'assistance et ajouter ou supprimer des raccourcis pour applications.
-  : tapez sur cette icône pour revenir à l'écran précédent.

Configuration de paramètres du système

Pour accéder au menu des paramètres, tapez sur l'icône **Settings** (paramètres) à l'écran d'accueil.

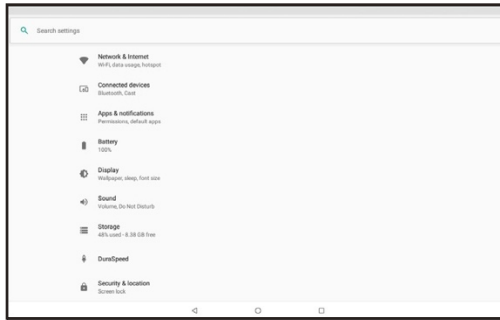

Les paramètres du système sont décrits dans le tableau ci-dessous :

Option de menu	Description
Network & Internet (réseau et Internet)	Configuration des paramètres Wi-Fi, visualisation de l'utilisation de données, configuration du point d'accès sans fil et des paramètres de la fonction modem, configuration du réseau privé virtuel (RPV) et activation du mode avion
Connected devices (appareils connectés)	Visualisation et configuration des modes de connexion d'autres appareils au lecteur
Apps & notifications (applis et notifications)	Visualisation de l'information relative aux applications, configuration des notifications, détermination des autorisations relatives aux applications, etc.
Battery (batterie)	Visualisation de l'information relative à la batterie et configuration des paramètres d'alimentation
Display (affichage)	Configuration des paramètres d'affichage et sélection du papier peint pour l'écran d'accueil
Sound (sons)	Configuration des paramètres relatifs aux sons
Storage (stockage)	Gestion de l'espace mémoire
DuraSpeed	Définition des restrictions relatives aux applications qui s'exécutent en arrière-plan
Security & location (sûreté et emplacement)	Configuration des paramètres de sûreté et de protection des renseignements personnels
Users & accounts (utilisateurs et comptes)	Gestion des comptes d'utilisateurs et activation ou désactivation de la synchronisation automatique des données
Accessibility (accessibilité)	Configuration des options d'accessibilité
Google	Gestion de votre compte Google
System (système)	Configuration des paramètres système et de sauvegarde, mise à jour système, réinitialisation de tous les paramètres système aux valeurs d'usine, etc.

Configuration du lanceur

IMPORTANT!

- ♦ *Si vous mettez le système à niveau ou réinitialisez tous ses paramètres aux valeurs d'usine, exécutez les étapes décrites dans cette section pour configurer l'interface utilisateur (lanceur) originale de l'appareil.*

Étape 1 : après la mise à niveau ou la réinitialisation du système :

- Mettez le lecteur sous tension pour ouvrir le lanceur par défaut Google.

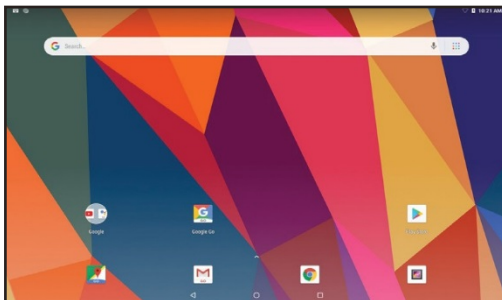

Étape 2 :

- Tapez sur **Settings** (paramètres) pour afficher le menu Settings (paramètres).
- Tapez sur **Apps & notifications** (applis et notifications).

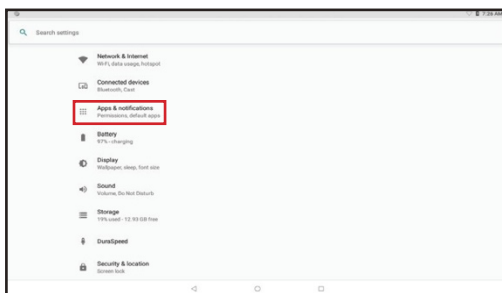

Étape 3 :

- a) Tapez sur **Advanced > Default apps** (avancé > applis par défaut) pour afficher le menu de configuration des applications par défaut.

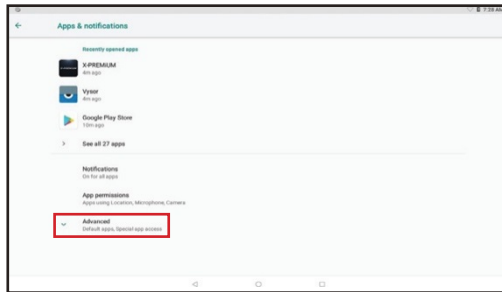

Étape 4 :

- a) Tapez sur **Home app** (application d'accueil) pour sélectionner l'application de démarrage par défaut.



Étape 5 :

- a) Tapez sur **X-PREMIUM** pour définir cette appli comme application de démarrage par défaut.
- b) Fermez le menu Settings (paramètres).

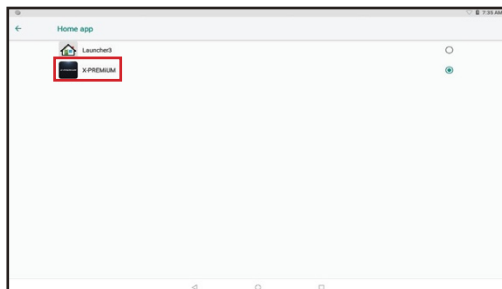

Étape 6 : l'écran d'accueil s'affiche automatiquement.



Remarque :

- ◆ *La prochaine fois que vous ferez démarrer l'appareil, l'écran d'accueil s'affichera automatiquement, jusqu'à ce que vous mettiez le système à niveau ou réinitialisiez ses paramètres de nouveau. Après la prochaine mise à niveau ou réinitialisation, exécutez les étapes exposées dans cette section pour définir l'application de démarrage par défaut.*
- ◆ *Pour des instructions de navigation à l'écran d'accueil, reportez-vous à la page 29.*